

# PROSTOR®

## SHADE SOLUTIONS

### Handleiding - garantie

**NL** Gefeliciteerd, u bent de eigenaar van een Prostor kwaliteitsproduct. Uw product is met de meeste zorg gefabriceerd. Deze handleiding en garantievoorschriften bevatten belangrijke informatie voor de correcte installatie, het correct gebruik en onderhoud van uw PROSTOR parasol. Lees deze aandachtig en bewaar deze voor in de toekomst.

### Manuel - garantie

**FR** Félicitations avec votre achat d'un produit de qualité Prostor. Nous avons apporté tous nos soins à la fabrication de ce parasol. Lisez les instructions attentivement et conservez les pour l'avenir. Ce manuel contient des informations importantes pour l'installation, l'utilisation et l'entretien de votre parasol PROSTOR.

### Manual - warranty

**EN** Congratulations, you are the owner of a Prostor quality product. Your parasol has been produced with the greatest care. This manual contains important information for a correct installation, a correct use and the maintenance of your PROSTOR umbrella. Read this manual attentively and keep it for future use.

### Anleitung - Garantie

**DE** Herzlichen Glückwunsch, Sie sind der Besitzer eines hochwertigen Prostor Produkts. Ihr Sonnenschirm wurde mit größter Sorgfalt produziert. Dieses Handbuch enthält wichtige Informationen für eine korrekte Installation, die richtige Verwendung und die Wartung Ihres PROSTOR Sonnenschirmes. Lesen Sie dieses Handbuch aufmerksam und heben Sie es auf.

### 1.1.

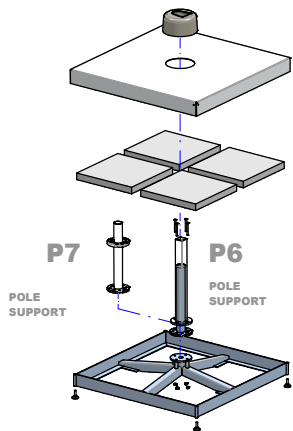

### 1.2.

**FIXED  
GROUNDANCHOR  
POSITION !!**

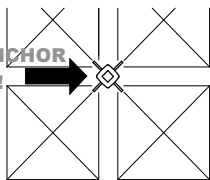

**ADJUSTABLE  
GROUNDANCHOR  
POSITION !!**

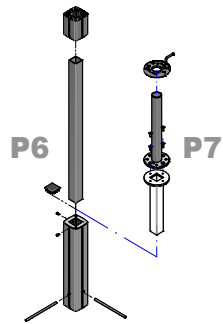
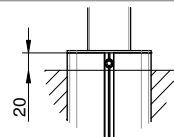
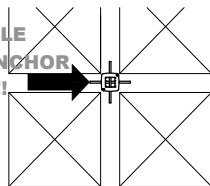

### 1.3.

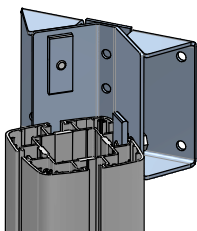
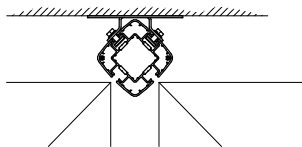

### 1.4.

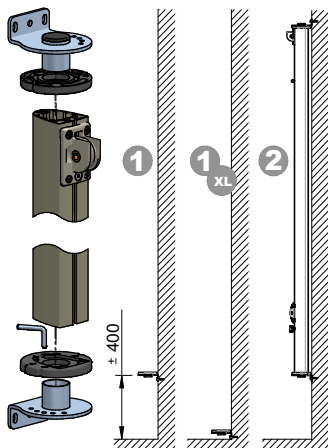

### 2.2.

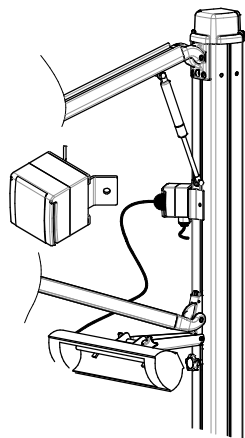

### 2.3. - 2.5.

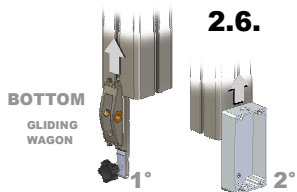
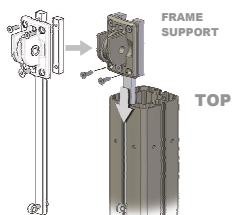

### 3.

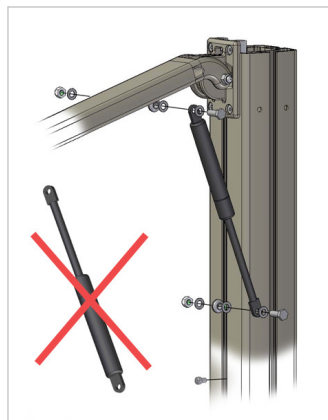
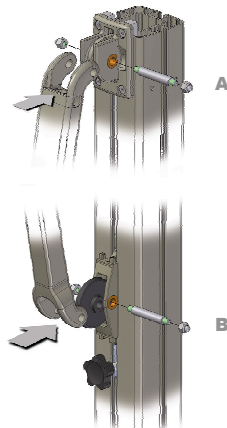

### 4.1.

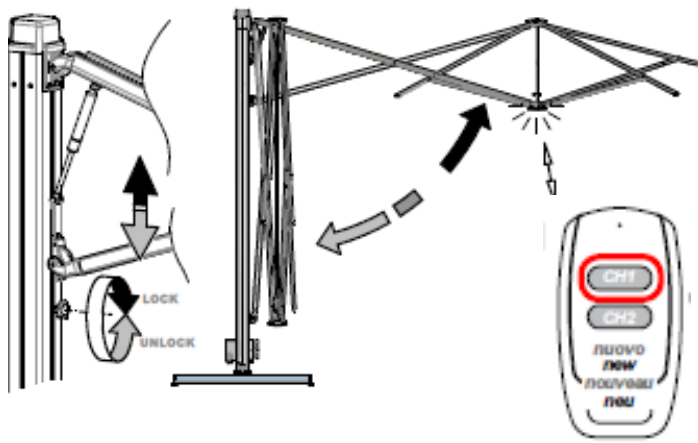

### 4.5.

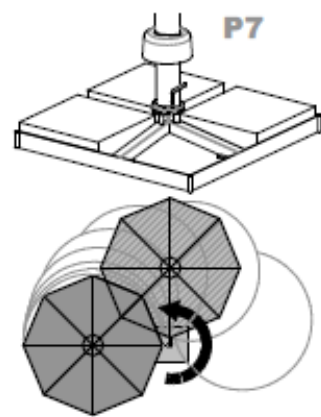

# NL

## VEILIGHEIDSVOORSCHRIFTEN

Lees deze handleiding aandachtig voor u de parasol monteert!

Een correcte plaatsing is noodzakelijk voor de goede werking van de parasol. Het niet naleven van de veiligheids- of montagevoorschriften kan leiden tot ernstige schade. De producent kan niet aansprakelijk gesteld worden bij montagefouten.

De windbestendigheid van de parasols is beperkt. Er moet voldoende gewicht geplaatst worden in de tegelvoet om de parasols ten allen tijde veilig te gebruiken. Houd er rekening mee dat tegelvoeten minder stabiel zijn dan een grondanker. De plaatsing van de verankering dient te gebeuren door een erkend installateur rekening houdende met de stabiliteit van de parasol, de muur (in het geval van muurbevestiging) en de lokale regelgeving.

Terwijl Prostor parasols gemaakt zijn om wat wind te weerstaan, is het aanbevolen om de parasol altijd te sluiten tijdens winderige omstandigheden (> 5 Beaufort) of bij afwezigheid. Onverwachte windstoten of storm kunnen ernstige schade veroorzaken! Sluit de parasol tevens bij hagel, sneeuw en hevige regen.

**Opmerking:** Windschade (of enige schade veroorzaakt door de natuur) valt nooit onder de garantie.

Zorg er voor dat het openen en sluiten van de parasol niet bemoeilijkt wordt door obstakels.

Parasols met LED verlichting of motor dienen geïnstalleerd te worden door een erkende monteur volgens de montage instructies. De aansluiting op het elektriciteitsnet dient volgens de lokale regelgeving te gebeuren.

## MONTAGEVOORSCHRIFTEN

### 1. MONTAGE VERANKERING

#### 1.1. Bevestiging met Tegelvoet

- 1: Bevestig de 4 stelvoetjes aan de hoeken.
- 2: Schroef de 'Pole Support' op de tegelvoet.
- 3: Plaats de draaibare schijf (enkel voor P7 model).
- 4: Plaats minimum 8 tegels van 50x50x5cm (100x100 voet) of 8 tegels van 40x40x4cm (90x90 voet).
- 5: Plaats de Cover (optioneel).
- 6: Plaats afdekkapje over de 'Pole Support'.
- 7: Ga vervolgens naar punt 2. "Montage Paal".

#### 1.2. Bevestiging met Grondanker

- 1: Graaf een put van min. 50x50x60cm (lengte x breedte x diepte).
- 2: Steek de spalken door het grondanker.
- 3: Plaats het grondanker in de put en zorg dat deze waterpas staat. De bovenkant van het profiel moet 20mm boven de grond blijven, om zo gemakkelijk aan de twee inbusbouten te kunnen die de 'Pole Support' in het anker fixeren.  
**Opgepast:** positie van het grondanker is belangrijk!!!
- 4: Vul de put met beton van goede kwaliteit.
- 5: P7 model: Verbind de "ronde" 'Pole Support' met de "vierkante" 'Voet grondanker'  
P6 model: Verbind de "vierkante" 'Pole Support' met de "vierkante" 'Voet grondanker'
- 6: Plaats de vierkante 'Voet Grondanker' in het grondanker dmv voorziene inbusbouten.
- 8: Plaats de draaibare schijf (enkel voor P7 model).
- 9: Ga vervolgens naar punt 2. "Montage Paal".

#### 1.3. Muurbevestiging P6 Model

**Opgepast:** enkel mogelijk met vierkante parasols!

- 1: Bevestig de 2 muurbeugels tegen de muur met chemische verankering.  
Onderkant: +/- 350mm van de grond  
Bovenkant: +/- 2200mm van de grond
- 2: Ga vervolgens naar punt 2. "Montage Paal".
- 3: Schuif de paal in de bovenste muurbeugel.
- 4: Schuif daarna de paal in de onderste muurbeugel.
- 5: Schroef de bouten vast.
- 6: Ga vervolgens naar punt 3. "Montage Parasolframe".

#### 1.4. Muurbevestiging P7 Model

- 1: Bevestig onderste muurbeugel met draaielement tegen de muur met chemische verankering.
- 2: Plaats de draaibare schijf.
- 3: Ga vervolgens naar punt 2. "Montage Paal".
- 4: Plaats de paal op de onderste muurbeugel om de bovenste muurbeugel af te tekenen op de muur.
- 5: Bevestig de bovenste muurbeugel met draaielement tegen de muur met chemische verankering. **Opgepast:** De paal moet hierbij geplaatst zijn tussen de 2 muurbeugels!!!
- 6: Ga vervolgens naar punt 3. "Montage Parasolframe".



## 2. MONTAGE PAAL

- 1: Bepaal de bovenkant en onderkant van de paal. De bovenkant heeft 2 gaatjes per zijde; de onderkant heeft 1 gaatje.
- 2: Indien verwarming, monteer het stopcontact op de paal.
- 3: Schuif de 'Gliding Wagon' in de paal met de zwarte knop langs onder en draai de knop vast.
- 4: Bevestig staafjes (2 korte en 1 lange) aan het 'Frame Support' met 3 bouten (inbusleutel 4/5) en draai de oogbout in de onderkant van de lange staaf.
- 5: Schuif 'Frame Support' in de paal en schroef vervolgens vast met 2 bouten.
- 6: Indien LED verlichting: zie 4.1. en 4.2. "LED verlichting"
- 7: Plaats de paal op de 'Pole Support' en zet vast door middel van 2 inbusbouten (zie 1.1. of 1.2.) of aan de Muurbeugels (zie 1.3. of 1.4.) .
- 8: Ga vervolgens naar punt 3. "Montage Parasolframe".

## 3. MONTAGE PARASOLFRAME

- 1: Neem het parasolframe en bevestig deze aan het 'Frame Support' bovenaan (A) en aan de 'Gliding Wagon' (B) van de paal.
- 2: Schuif de 'Gliding Wagon' naar boven en draai vast met zwarte knop.
- 3: Monteer eerst de onderkant van de gasveer aan de oogbout van de paal en dan aan de oogbout van de parasolarm. De oogbout in de parasolarm kan in- of uitgedraaid worden om de gasveer gemakkelijk te verbinden. **Opgepast:** richting van de gasveer is belangrijk!!!
- 4: **Belangrijk:** Bevestig een inbusmoer in de paal, deze moer dient als stop voor de glijwagen.
- 5: Monteer de top cover op de paal.

## 5. BEDIENING

Zie ook de film op de website: [www.prostor.be](http://www.prostor.be).

Film P6: <http://www.prostor.be/NL/product/Vrijhangendeparasol/P6/Video.html>

Film P7: <http://www.prostor.be/NL/product/Vrijhangendeparasol/P7/Video.html>

### 5.1. Parasol openen

- 1: Haal de beschermhoes van de parasol.
- 2: Draai de zwarte draaiknop los en duw naar boven tot de parasol helemaal open is. Het is belangrijk om de parasol volledig te openen tot er een optimale doekspanning is, zodat er geen waterophoping kan ontstaan. **Opgepast:** zorg dat de parasol geen hindernissen raakt.
- 3: Draai de zwarte draaiknop terug vast.

### 5.2. Parasol sluiten

- 1: Draai de zwarte draaiknop los en laat de parasol voorzichtig zakken. **Opgepast:** zorg dat de parasol geen hindernissen raakt.
- 2: Draai de zwarte draaiknop lichtjes vast als de

### 5.3. Beschermhoes plaatsen

- 1: Neem de beschermhoes bij de stok en plaats de bovenkant over de parasol(s).
- 2: Trek de beschermhoes lager terwijl u rond de parasol(s) stapt.
- 3: Sluit de ritssluiting.

### 5.4. Beschermhoes afnemen

- 1: Open de beschermhoes met de ritssluiting.
- 2: Neem de beschermhoes bij de stok en duw de beschermhoes (verticaal) omhoog.
- 3: Duw de beschermhoes omhoog terwijl u rond de parasol(s) stapt.

### 5.5. Parasol 300° draaien (Enkel P7 model)

U blokkeert de parasol op de gewenste positie door de pen in de rotatieschijf (onderkant paal) te stoppen.



## 6. ONDERHOUDSVOORSCHRIFTEN

### 6.1 Reiniging doek

- Reinig het doek met een tuinslang of lauw water en milde zeep. Spoel het doek na met water.
- Laat het doek in open lucht drogen, zeker niet in de droogkast.
- Sluit de parasol enkel wanneer het doek droog is.
- Gebruik voor het reinigen geen schuurmiddelen, hoge drukreiniger of bijtende producten.
- Het parasoldoek mag niet in de wasmachine gewassen worden.
- Gebruik jaarlijks een spray om het doek waterdicht te houden.
- Prostor biedt volgende producten aan: 'Prostor Cleaner' (krachtige doekreiniger) en 'Prostor Rain Guard' (maakt het doek waterafstotend).

### 6.2. Onderhoud paal/frame

- Smeer jaarlijks de bewegende onderdelen met olie of lichte vetstof.
- De kunststofdelen en aluminium geleidingsprofielen enkel met droog smeermiddel (vb. silicone-spray) smeren.
- Reinig de paal en frame regelmatig met water, vaker als de installatie zich in een zoute of industriële omgeving bevindt.
- Inspecteer de installatie op een regelmatige basis en draai onderdelen vast indien nodig.

## BEPERKTE GARANTIE

## 7. GARANTIEBEPALINGEN

### 7.1. Duur van de garantie

Prostor garandeert uw parasol voor een periode van 2 jaar vanaf aankoopdatum. Op het doek en de elektrische onderdelen gelden de garantievoorschriften van de respectievelijke fabrikanten. Een herstelling onder waarborg leidt nooit tot een verlenging van de garantie.

### 7.2. Wat omvat deze garantie?

De garantie omvat het kosteloos versturen van elk defect onderdeel of het versturen van het artikel na kosteloze herstelling.

### 7.3. Wat valt niet onder deze garantie?

- Schade berokkend door een ongeval, nalatigheid, storm, wind, waterophoping, slechte montage, negeren van de voorschriften, verkeerd gebruik of normale slijtage.
- Schade door blootstelling aan schadelijke atmosferische omstandigheden ten gevolgen van industrie of aan hoog zoutgehalte.
- Kleine kleurafwijkingen t.o.v. de kleurstalen en tussen de componenten en profielen die een gevolg zijn van het industrieel proces.
- Kosten voor het demonteren of herplaatsen van het defecte onderdeel of de parasol en de daaruit voortvloeiende schade of daaraan verbonden verplaatsingskosten.
- Schade aan derden. Herstellingskosten via derden.
- Standaard beschermhoes uit PVC.

## 8. PROCEDURE BIJ GARANTIES

**Neem steeds contact op met uw erkende Prostor-verdeler!** Uw verdeler zal uw parasol herstellen of de te vervangen onderdelen vaststellen, deze bij prostor bestellen en de herstelling zo snel mogelijk uitvoeren.

**Procedure te volgen door de verdeler bij het herstellen van vervangonderdelen:**

- U beschrijft zorgvuldig de schade op het schadedocument. U stuurt dit samen met duidelijke foto's naar [info@prostor.be](mailto:info@prostor.be) of per fax naar: +32 (0)56 20 01 35.
- Na ontvangst van het schadedocument en de foto's ontvangt u een Klanten Klacht nummer samen met de melding of de schade al dan niet onder de garantievoorwaarden valt.

### A. IN GEVAL VAN GARANTIE:

- Sturen wij u een vervangonderdeel **OF**
- Na goedkeuring door Prostor : Volgt U onderstaande procedure om het defecte onderdeel terug te sturen:
  - a. Verpak het defecte onderdeel stevig en vermeld het "KK" retournummer duidelijk op de verpakking.
  - b. Verzend het defecte onderdeel naar Prostor – Lourdesstraat 84 - 8940 Geluwe - België.
  - c. Niet geautoriseerde zendingen die afwijken van bovenstaande procedure worden geweigerd.
  - d. Na ontvangst en nazicht van het defecte artikel stuurt Prostor het herstelde of te vervangen onderdeel onmiddellijk op.

**B. INDIEN DE SCHADE NIET ONDER GARANTIE VALT NEEMT PROSTOR CONTACT MET U OP.**

## INSTRUCTIONS DE SECURITE

Lisez les instructions attentivement et conservez les pour l'avenir. Une installation correcte est indispensable pour une fonction optimale du parasol.

Ignorer les instructions de sécurité et de montage peuvent résulter en dégâts sérieux. Le fabricant n'est pas responsable pour les erreurs d'installation.

La résistance au vent des parasols est limitée. Suffisamment de poids doit être mis dans le socle pour faire fonctionner les parasols en toute sécurité en tout temps. Veuillez tenir compte que le socle est moins stable que le pied à enterrer. La fixation doit être effectuée par un installateur qualifié tenant compte de la stabilité du parasol, du mur (en cas de fixation mural) et de la législation locale.

Bien que les parasols Prostor sont faits pour résister à un peu de vent, il est recommandé de toujours abaisser les parasols dans des conditions venteuses (> 5 Beaufort) ou en cas d'absence. Des coups de vents imprévus ou tempête peuvent résulter en dégâts sérieux! Fermez le parasol également en cas de pluie battante, neige et grêle.

**Note:** Les dégâts du vent (ou tout dommage causé par des actes de la nature) ne sont jamais couverts par la garantie.

Assurez-vous que l'ouverture ou la fermeture ne soit pas gênée par des corps étrangers.

Les parasols avec LED ou moteur doivent être installés par des installateurs qualifiés selon les instructions de montage. Le raccordement au réseau d'électricité doit être fait conformément aux réglementations locales.

## INSTRUCTIONS DE MONTAGE

### 1. MONTAGE ANCRAGE

#### 1.1. Fixation avec socle

- 1: Fixez les 4 pieds réglables aux coins du socle.
- 2: Visez le 'Pole Support' sur la plaque de sol.
- 3: Placez le disque rotatif (seulement pour le modèle P7).
- 4: Placez au minimum 8 dalles de 50x50x5cm (socle 100x100) ou 8 dalles de 40x40x4cm (socle 90x90).
- 5: Placez le couvercle (en option).
- 6: Placez le capuchon sur le 'Pole Support'.
- 7: Puis avancez à la rubrique 2. "Montage mât".

#### 1.2. Fixation avec pied à sceller

- 1: Creusez un trou d'au moins 50x50x60cm (longueur x largeur x profondeur).
- 2: Mettez les attelles dans le pied à sceller.
- 3: Placez le pied à sceller dans le trou et assurez-vous qu'il soit de niveau. Le sommet du profil doit rester à 20mm au dessus du sol, afin de pouvoir serrer les vises à six pans qui fixent le 'Pole Support' au pied à sceller.

**Attention:** la position du pied à sceller est très importante!!

- 4: Remplissez le trou avec du béton de bonne qualité.
- 5: P7 modèle: Connectez le 'Pole Support' rond avec le 'Foot groundanchor' carré P6 modèle; Connectez le 'Pole Support' carré avec le 'Foot groundanchor' carré
- 6: Fixez le 'Pole Support' carré dans le pied à sceller par des vises à six pans.
- 7: Connectez le 'Adjustable Pole Support'
- 8: Placez le disque rotatif (seulement pour modèle P7).
- 9: Puis avancez à la rubrique 2. 'Montage mât'.

#### 1.3. Fixation murale modèle P6

**Attention:** seulement possible avec des parasols carrés.

- 1: Fixez les 2 supports muraux avec ancrage chimique.  
En bas: +/- 350mm du sol  
En haut: +/- 2200mm du sol
- 2: Puis avancez à la rubrique 2 'Montage mât'.
- 3: Glissez le mât dans le support mural supérieur.
- 4: Glissez le mât dans le support mural inférieur.
- 5: Serrez les boulons.
- 6: Puis avancez à la rubrique 3 'Montage frame'.

#### 1.4. Fixation murale modèle P7

- 1: Fixez le support mural inférieur avec élément rotatif contre le mur avec ancrage chimique.
- 2: Installez le disque de rotation.
- 3: Puis avancez à la rubrique 2. "Montage mât".
- 4 Placez le mât au support mural inférieur afin de pouvoir marquer la position du support mural supérieur au mur.
- 5: Fixez le support mural supérieur avec élément rotatif contre le mur avec ancrage chimique.  
**Attention:** le mât doit être fixé entre les 2 supports muraux!
- 6. Puis avancez à la rubrique 3. "Montage frame".

## 2. MONTAGE MAT

- 1: Déterminez le haut et le bas du mât. Le haut a 2 trous de chaque côté, le bas a 1 seul trou.
- 2: Avec chauffage: montez la prise sur le mât.
- 3: Glissez le 'Gliding Wagon' dans le mât avec le bouton noir vers le bas et serrez-le.
- 4: Fixez les bâtonnets (2 courts et 1 long) au 'Frame Support' avec 3 boulons (vis à six pans 4/5) et vissez le boulon avec l'œillet en bas du bâtonnet long.
- 5: Glissez le 'Frame Support' dans le mât, ensuite vous le fixez avec 2 boulons.
- 6: Avec lumière LED: voir 4.1 et 4.2. Lumière Led
- 7: Placez le mât sur le support du mât et fixez avec deux vis à six pans (consultez 1.1. ou 1.2.) ou au support mural (consultez 1.3. ou 1.4.).
- 8: Puis avancez à la rubrique 3. "Montage frame".

## 3. MONTAGE FRAME

- 1: Prenez le frame du parasol et attachez-le au 'Frame Support' (A) et puis au 'Gliding Wagon' (B).
- 2: Glissez le 'Gliding Wagon' jusqu'en haut et fixez-le.
- 3: Fixez d'abord le bas du vérin à gaz au boulon à l'œillet du mât et fixez après le vérin au boulon du bras du parasol. Le boulon à œillet dans le bras du parasol peut facilement être serré ou dévissé afin de connecter facilement le vérin à gaz. **Attention:** Le positionnement du vérin à gaz est important!
- 4: Important : fixez une vis à six pans au mât, cette vis fonctionnera comme arrêt pour le 'Gliding Wagon'.
- 5: Montez le top cover sur le mât.

## 5. INSTRUCTIONS D'OPERATION

Consultez également la video sur [www.prostor.be](http://www.prostor.be):  
**Video P6:** <http://www.prostor.be/FR/product/Parasolexcentré/P6/Video.html>  
**Video P7:** <http://www.prostor.be/FR/product/Parasolexcentré/P7/Video.html>

### 5.1. Ouvrir le parasol

- 1: Enlevez la housse de protection du parasol.
- 2: Dévissez le bouton noir et poussez le vers le haut jusqu' à ce que le parasol soit complètement ouvert. Il est important d'ouvrir le parasol complètement ainsi vous créez une tension optimale et vous évitez une accumulation d'eau dans la toile. **Attention:** Assurez vous que le parasol ne touche pas d'obstacles!
- 3: Fixez le bouton noir.

### 5.2. Fermer le parasol

- 1: Dévissez le bouton noir et faites glisser le parasol en bas jusqu'à ce que celui-ci soit complètement fermé. **Attention:** Assurez vous que le parasol ne touche pas d'obstacles!
- 2: Serrez le bouton noir soigneusement une fois le parasol est fermé.
- 3: Mettez la housse sur le parasol.

### 5.3. Mettez la housse de protection

- 1: Prenez la housse au bâton et placez la housse au dessus des parasols.
- 2: Tirez la housse vers le bas en marchant autour des parasols.
- 3: Fermez la fermeture éclair.

### 5.4. Enlevez la housse de protection

- 1: Ouvrez la housse avec la fermeture éclair.
- 2: Prenez la housse par le bâton et poussez la housse (verticalement) vers le haut.
- 3: Enlevez la housse en marchant autour des parasols.

### 5.5. Tournez le parasol 300° (Seulement pour le modèle P7)

Vous bloquez le parasol à la position désirée en mettant le levier dans le disque de rotation (en bas du mât).





## 6. ENTRETIEN CORRECT DE VOTRE PARASOL

### 6.1 Nettoyage du tissu

- Nettoyez le tissu avec un tuyau d'arrosage ou avec de l'eau tiède et un détergent doux. Rincez à l'eau claire.
- Laissez sécher le tissu à l'air et n'utilisez jamais le sèche-linge.
- Ne refermez le parasol que lorsque le tissu est parfaitement sec.
- Surtout ne pas utiliser d'abrasifs ou de lance à haute pression.
- Ne mettez jamais la toile du parasol dans la machine à laver.
- Utilisez annuellement un spray afin de imperméabiliser le tissu.
- Prostor vous offre les produits suivants: 'Prostor Cleaner' (nettoyant de toile puissant) et 'Prostor Rain Guard' (rend le tissu imperméable à l'eau).

### 6.2. Entretien mât / frame

- Chaque année, lubrifiez les parties mobiles avec un peu de graisse ou du lubrifiant léger.
- Pour les parties en plastique et les profils en aluminium, n'utilisez qu'un lubrifiant à sec (bombe de silicone p.e.).
- Rincez le mât et le frame avec de l'eau régulièrement, même plus souvent si l'installation est dans un environnement industriel ou salée.
- Inspectez le raccord d'installation sur une base régulière et resserrez si nécessaire.

## GARANTIE LIMITEE

### 7. DISPOSITIONS DE GARANTIE

#### 7.1. Durée de la garantie

Prostor garantit ce parasol pour une période de 2 ans à compter de la date d'achat. La toile et les pièces détachées électriques sont couvertes par la garantie du fabricant. La réparation sous garantie n'entraîne jamais la prorogation de la période de garantie initiale.

#### 7.2. Qu'englobe cette garantie?

La garantie englobe l'envoi gratuit d'élément défectueux ou l'envoi de l'article après intervention gratuite.

#### 7.3. Qu'est-ce qui n'est pas couvert par la garantie?

- Tout dégâts suite à un accident, une négligence, une tempête, du vent, une inondation, un montage incorrect, une manque d'entretien, utilisations incorrectes ou une usure normale.
- Dégâts qui sont causés par l'exposition à des circonstances climatologiques nuisibles en raison de présence d'industries ou d'un taux de sel trop élevé dans l'air ambiant.
- Légers écarts de teinte par rapport aux échantillons et entre les composants et les profiles, qui sont la suite du processus de fabrication.
- Des frais d'installations ou réinstallations de l'élément défectueux ou le parasol complet par des tiers et les frais de déplacement engagés par eux.
- Dégâts causés à des tiers.
- Les frais de réparation par des tiers.
- Housse de protection standard en PVC.

### 8. PROCEDURE EN CAS DE GARANTIE

Contactez toujours un installateur Prostor agréé!

Le revendeur réparera votre parasol ou définira les éléments à remplacer, les commandera chez Prostor et effectuera la réparation le plus rapidement possible.

**Procédure à respecter par le concessionnaire pour le retour ou remplacement des pièces détachées :**

- Vous décrivez soigneusement le dégât sur le document de dégats. Vous l'envoyez avec des photos au [info@prostor.be](mailto:info@prostor.be) ou par fax au: +32 (0)56 20 01 35.
- Après réception du document et photos vous recevez un numéro de réclamation ensemble avec la notification si le dégât est couvert par la garantie.

#### A. EN CAS DE GARANTIE:

- Nous remplaçons la pièce défectueuse **OU**
- Après approbation de Prostor : Vous suivez la procédure ci-dessous pour renvoyer la pièce défectueuse:
  - a. Emballez la pièce défectueuse soigneusement et mentionnez le numéro de réclamation sur l'emballage. Envoyez la pièce à Prostor – Lourdesstraat 84 - 8940 Geluwe - Belgique.
  - c. Livraisons non autorisées qui diffèrent de la procédure susmentionnée seront refusées.
  - d. Après réception et vérification de la pièce défectueuse Prostor vous envoie au plus vite la pièce réparée ou la pièce de rechange.

**B. PROSTOR VOUS CONTACTE SI LE DOMMAGE N'EST PAS COUVERT PAR LA GARANTIE. -9-**



## SAFETY INSTRUCTIONS

Read the manual thoroughly before you mount the umbrella.

A correct placement is crucial for the correct operation of the umbrella. Any disregard of the safety instructions or regulations can result in serious damage. The manufacturer is not liable for any installation faults.

The wind resistance of the umbrellas is limited. Sufficient base weight must be used to secure umbrellas at all times.

Keep in mind that the steel base is less stable than a ground anchor. The installation should be done by a certified technician according to the local regulations and assuring the stability of the umbrella and the wall (for wall mounting umbrellas).

While Prostor umbrellas are made to withstand some wind, it is recommended to always close the umbrellas during windy conditions (> 5 Beaufort) and when it is unsupervised. Unpredictable wind or storm can cause serious damage to sunshade and human being! Also close your umbrella in bad weather conditions such as rain, snow, wind and hail.

**Note:** Wind damage (or any damage caused by acts of nature) is never covered under warranty.

Umbrellas with LED lights or motor should be installed by a certified technician according to the required standards. The connection to the electricity grid should be done according to the local regulations.

## MOUNTING INSTRUCTIONS

### 1. MOUNTING FIXATION

#### 1.1. Fixation with steel base

- 1: Attach the 4 adjustable feet to the corners.
- 2: Screw the 'Pole Support' at the tile base (wrench 13/ allen headbolt 5)
- 3: Place the rotation plate (only for P7 model).
- 4: Place minimum of 8 tiles 50x50x5cm (100x100 base) or 8 tiles of 40x40x4cm (90x90 base).
- 5: Place the Aluminium Cover (optional).
- 6: Place the cover over the 'Pole Support'.
- 7: Proceed to section 2. "Mounting pole".

#### 1.2. Fixation with ground anchor

- 1: Dig a hole of at least 50x50x60cm (length x width x depth).
- 2: Insert the splints through the ground anchor.
- 3: Place the ground anchor in the hole and make sure it is level. The top of the profile should remain 20mm above the ground to be able to fasten easily the allen headbolts which fix the 'Pole Support' to the ground anchor.  
**Attention:** the position of the ground anchor is very important!!
- 4: Fill the hole with concrete of good quality.
- 5: P7 model: Connect the "round" 'Pole Support' with the "square" 'Pole Support'  
P6 model: connect the "square" 'Pole Support' with the square 'Foot Groundanchor'.
- 6: Secure the "square" foot in the ground anchor by means of an allen headbolt.
- 8: Place the rotation plate (only for P7 model).
- 9: Proceed to section 2. "Mounting pole".

#### 1.3. Wall fixation P6 Model

**Caution:** only available for square umbrellas!

- 1: Fix the 2 wall clamps against the wall with chemical anchoring.  
Bottom: +/- 350mm of the ground  
Top: +/- 2200mm of the ground
- 2: Then proceed to section 2. "Mounting pole".
- 3: Glide the pole in the upper wall clamp.
- 4: Then glide the pole in the lower wall clamp.
- 5: Fix the bolts (wrench 17).
- 6: Proceed to section 3. "Mounting umbrella frame".

#### 1.4. Wall fixation P7 Model

- 1: Fix the lower wall clamp to the wall with chemical anchoring.
- 2: Place the rotation plate on the lower wall clamp.
- 3: Proceed to section 2. "Mounting pole".
- 4: Place the pole on the lower wall clamp which enables to mark the position of the higher wall clamp onto the wall.
- 5: Fix the higher clamp with rotation element to the wall with chemical anchoring. **Caution:** the pole must be placed between the two wall clamps.
- 6: Proceed to section 3. "Mounting umbrella frame".



## 2. MOUNTING POLE

- 1: Determine the top and the bottom of the pole. The bottom has 2 holes per side, the bottom has 1 hole.
- 2: With heating: mount the socket on the pole."
- 3: Glide the 'Gliding Wagon' in the pole with the black turn button down and tighten.
- 4: Fix the small bars (2 short and 1 long) to the 'Frame Support' with 3 bolts (allen headbolt 4/5) and turn eye bolt in the bottom of the long bar.
- 5: Glide 'Frame Support' in the pole and then screw it tight with 2 bolts.
- 6: With LED lights: see 4.1. and 4.2. "LED lights"
- 7: Place the pole on the 'Pole Support' and tighten with two allen headbolts (see 1.1. or 1.2.) or onto the wall clamps (see 1.3. or 1.4.).
- 8: Proceed to section 3. "Mounting umbrella frame".

## 3. MOUNTING UMBRELLA FRAME

- 1: Take the umbrella frame and fix it to the 'Frame Support' (A) on top and then onto the 'Gliding Wagon' (B).
- 2: Glide the 'Gliding Wagon' (B) to the top and tighten.
- 3: First mount the bottom of the gas spring to the eyebolt on the pole and then onto the eyebolt on the umbrella arm. The eyebolt on the umbrella arm can be unscrewed or tightened to be able to connect the gas spring easily.  
**Caution:** the direction of the gas spring is important!
- 4: **Important:** Fix an allen headbolt in the pole, this bolt serves as stop for the 'Gliding wagon'.
- 5: Mount the 'Top Cover' on the pole.

## 5. OPERATING INSTRUCTIONS

Also consult the videos on the PROSTOR website:  
[www.prostor.be. Video P6: http://www.prostor.be/EN/product/Side-poleumbrella/P6/Video.html](http://www.prostor.be/EN/product/Side-poleumbrella/P6/Video.html)  
 Video P7: <http://www.prostor.be/EN/product/Side-poleumbrella/P7/Video.html>

### 5.1. Opening the umbrella

- 1: Remove the protection cover from the umbrella.
- 2: Unscrew the black turn button and push the umbrella up until it is completely open. It is important to open the umbrella completely until a perfect fabric tension is reached, this prevents water accumulation in the fabric. **Caution:** make sure the umbrella does not touch any obstacle!
- 3: Tighten the black turn button.

### 5.2. Closing the umbrella

- 1: Unscrew the black turn button and lower the umbrella gently. **Caution:** make sure the umbrella does not touch any obstacle!
- 2: Tighten the black turn button gently when the umbrella is closed.
- 3: Place the protection cover over the umbrella.

### 5.3. Placing the protection cover

- 1: Place the top of the cover over the umbrella(s) by using the pole which is inside the protection cover.
- 2: Pull the protection cover down while you move around the umbrella(s).
- 3: Close the zipper.

### 5.4. Take off the protection cover

- 1: Open the zipper of the protection cover.
- 2: Take the pole of the protection cover and push the protection cover up (vertically).
- 3: Push the protection cover up while you move around the umbrella(s).

### 5.5. Rotating the umbrella 300° (only for P7 model)

You can fix the umbrella at the desired position when placing the pen in the rotation plate (at the bottom of the pole).



## 6. MAINTENANCE INSTRUCTIONS

### 6.1 Cleaning instructions fabric

- Clean the fabric with garden hose or warm tap water and mild soap. Rinse thoroughly.
- The fabric should dry in open air and an automatic dryer is prohibited.
- Do not close the umbrella until the fabric is dry.
- Never use an abrasive, high pressure hose or corrosive products.
- Do not wash the umbrella fabric in the washing machine.
- Use annually a spray to keep the fabric waterproof.
- Prostor offers the following products:  
'Prostor Cleaner' (powerful fabric cleaner) and  
'Prostor Rain Guard' (makes fabric water repellent).

### 6.2. Maintenance pole and frame

- Grease all moving parts annually with oil or a light lubricator.
- The synthetic parts and aluminium gliding profiles may only be greased by using a dry-lubricator such as silicone spray.
- Clean mast and frame with water periodically, more often if installation is in a salty or industrial environment.
- Inspect the installation fitting on a regular basis and tighten if necessary.

## LIMITED WARRANTY

### 7. REQUIREMENTS FOR WARRANTY

#### 7.1. Duration of the warranty

Prostor guarantees your umbrella for a period of 2 years starting from the day of invoice. The warranty for fabric and electric spare parts is covered by the respective manufacturers. Repair under warranty never means that the warranty period will be extended.

#### 7.2. What does this warranty contain?

This warranty covers dispatch of all spare parts free of charge or dispatch upon repair of a default article.

#### 7.3. What is not covered by this warranty?

- Damage caused by an accident, negligence, storm, wind, accumulation of water, wrong installation, not following the maintenance instructions, wrong use or natural ageing.
- Damage caused by exposure to hazardous atmospheric situations due to industry or a high salt level.
- Small colour variations between the fabric and the colour samples and between the components and profiles, which are caused by the industrial process.
- Costs for taking off or reinstalling the umbrella or the faulty part and damage or travelling costs resulting from it.
- Damage to a third party.
- Repair costs by a third party.
- Standard protection cover of PVC.

### 8. PROCEDURE IN CASE OF WARRANTY

#### Please always consult your certified Prostor dealer!

Your dealer will repair your umbrella or will determine the parts that have to be replaced. He will order these from Prostor and will carry out the repair as soon as possible.

#### Procedure to be followed by the dealer when replacing parts:

- You describe thoroughly the damage on the document of claims and you send it together with clear pictures to [info@prostor.be](mailto:info@prostor.be) or fax: +32 (0)56 20 01 35.
- After receipt of the document and pictures you receive a return number together with the notification if the damage is covered by the warranty conditions.

#### A. IN CASE OF WARRANTY:

- We send you a replacement part **OR**
- After approval of Prostor : You follow the procedure below to send back the defective part:
  - a. Wrap the defective part firmly and mention the return number clearly on the package. Send it to Prostor – Lourdesstraat 84 - 8940 Geluwe - Belgium.
  - c. Unauthorized shipments that deviate from the above procedure will be refused.
  - d. Upon receipt and verification of the defective part Prostor sends the repaired or replacement part immediately.

#### B. IF THE DAMAGE IS NOT COVERED BY THE WARRANTY CONDITIONS PROSTOR CONTACTS YOU.

## Sicherheitshinweise

Lesen Sie die Bedienungsanleitung sorgfältig, bevor Sie den Sonnenschirm montieren.

Eine korrekte Platzierung ist entscheidend für richtige Verwendung des Schirmes.

Eine Missachtung der Sicherheitsanweisungen oder Vorschriften kann zu schweren Schäden führen.

Der Hersteller haftet nicht für jede Installation.

Die Windempfindlichkeit der Sonnenschirme ist begrenzt. Die Befestigung der Ständergewichte muss jederzeit korrekt gesichert sein.

Bitte beachten Sie, dass die Bodenhülse dem Schirm einen stabileren Stand verleiht, als der Plattenständer oder die Wandhalterung.

Der Einbau sollte von einem geschulten Monteur vorgenommen werden, da die örtlichen Vorschriften bekannt sind.

Bei der Wandmontage ist die Eignung der Wand zu prüfen.

Prostor Schirme sind sehr windstabil. Jedoch ist darauf zu achten, dass die Schirme bei einer Windstärke von (> 5 Beaufort) geschlossen werden und die Schirme im geöffneten Zustand niemals unbeaufsichtigt sind.

Unvorhersehbarer Wind oder Sturm kann zu schweren Schäden am Sonnenschirm und Menschen führen! Schließen Sie die Schirme auch bei schlechtem Wetter wie Regen, Schnee, Wind und Hagel.

**Hinweis:** Schäden durch höhere Gewalt oder Schäden, die durch falsche Bedienung verursacht werden werden nicht als berechnigte Reklamation anerkannt.

Schirme mit LED-Beleuchtung oder Motor muss durch einen zertifizierten Elektriker nach den örtlich geltenden Vorschriften angeschlossen werden.

## MONTAGEANLEITUNG

### 1. MONTAGE BEFESTIGUNG

#### 1.1. Befestigung mit Plattenständer

- 1: Befestigen Sie die 4 verstellbare Füße an den Ecken.
- 2: Schrauben Sie das Standrohr auf den Plattenständer
- 3: Stecken Sie den Drehteller auf das Standrohr (nur beim P7 Model).
- 4: Legen Sie mindestens 8 Betonplatten 50x50x5cm (bei 100x100cm Ständer) oder 8 Betonplatten 40x40x4cm (bei 90x90 Ständer) ein.
- 5: Stützen Sie die Ständerabdeckung über den Ständer (optional).
- 6: Legen Sie die Abdeckung über das Standrohr.
- 7: Fahren Sie fort mit Punkt 2. Montage Mast.

#### 1.2. Befestigung mit Bodenhülse

- 1: Graben Sie ein Loch von mindestens 50x50x60cm (LxBxT).
- 2: Schieben Sie die zwei Bewehrungsstangen durch die Bodenhülse.
- 3: Setzen Sie die Bodenhülse in das Erdloch und richten Sie Sie aus. Die Oberkante der Bodenhülse sollte 20mm über die Oberkante des Erdreichs ragen. Somit stellen Sie sicher, dass Sie das Standrohr nachträglich in der Hülse fixieren können. Verschrauben Sie die Bodenhülse mit dem Standrohr. **Achtung:** Die Position der Bodenhülse ist sehr wichtig!!
- 4: Füllen Sie das Loch ringsum die Bodenhülse mit Beton.
- 5: P7 Model: Verschrauben Sie das runde "Pole Support" mit dem eckigen "Foot groundanchor"  
P6 Model: Verschraube Sie das eckigen "Pole Support" mit den eckigen "Foot groundanchor"
- 6: Befestigen Sie das "Adjustable Pole Support" in der "Foot groundanchor"
- 7: Stecken Sie den Drehteller auf das Standrohr (nur beim P7 Model).
- 8: Fahren Sie fort mit Punkt 2. Montage Mast.

#### 1.3. Wandbefestigung P6 Model

**Achtung: nur mit quadratischen Schirmdächern möglich!**

- 1: Befestigen Sie die beiden Wandhalterungen mit Schwerlastdübeln an der Wand.  
Untere Wandhalterung : +/- 350mm vom Boden.  
Obere Wandhalterung : +/- 2200mm vom Boden.
- 2: Fahren Sie fort mit Punkt 2. Montage Mast.
- 3: Führen Sie den Mast in die obere Wandhalterung.
- 4: Anschließend führen Sie den Mast in die untere Wandhalterung.
- 5: Befestigen Sie die Schrauben (17er Sechskantschlüssel).
- 6: Fahren Sie fort mit Punkt 3. Montage Schirmdach.



## 1.4. Wandbefestigung P7 Model

- 1. Befestigen Sie die untere Wandhalterungen mit Schwerlastdübeln an der Wand.
- 2. Stülpen Sie den Drehteller über die Wandhalterung.
- 3. Fahren Sie fort mit Punkt 2. Montage Mast.
- 4. Setzen Sie den Mast auf die untere Wandhalterung. Stecken Sie die obere Wandhalterung auf den Mast und markieren Sie die Position der oberen Halterung an der Wand.
- 5. Stülpen Sie den Drehteller über die obere Wandhalterung und verankern diese mit Schwerlastdübeln. **Achtung:** Der Mast muss zwischen beiden Halterungen eingeklemmt sein.
- 6. Fahren Sie fort mit Punkt 3. Montage Schirmdach.

## 2. MONTAGE MAST

- 1: Bestimmen Sie die Ober- und Unterseite des Mastes. Oben sind zwei Löcher pro Seite vorhanden. Unten nur eins.
- 2: Mit Heizstrahlern: Befestigen Sie die Steckdose am Mast.
- 3: Schieben Sie den Gleitwagen mit dem schwarzen Drehfeststeller nach unten. In den Mast und fixieren Sie diesen.
- 4: Befestigen Sie die obere Schirmaufhängung mit den Aluminium Vierkant Stangen an der oberen Befestigung am Mast (zwei kurze und eine lange Stange) mit den 3 Schrauben ( 4er und 5er Inbus) und schrauben Sie die Ösenschraube in das untere Loch der langen Stange.
- 5: Führen Sie die Schirmaufhängung von oben in den Mast und befestigen Sie die restlichen zwei Schrauben.
- 6: Mit LED-Beleuchtung: siehe 4.1. und 4.1. LED Beleuchtung
- 7: Stecken Sie den Mast auf das Standrohr und schrauben Sie die kleinen Inbus Schrauben in den Führungsschienen fest (siehe 1.1. oder 1.2.) oder auf die Wandhalterung (siehe 1.3. oder 1.4.).
- 8: Fahren Sie fort mit Punkt 3. Montage Schirmdach.

## 3. MONTAGE SCHIRMDACH

- 1: Nehmen Sie das Schirmdach und befestigen Sie es am Mast (A) und am Gleitwagen (B).
- 2: Fahren Sie den Gleitwagen nach oben, und fixieren Sie diesen.
- 3: Zuerst verschrauben Sie den unteren Teil der Gasdruckfeder mit der Ösenschraube am Mast und dann an der Ösenschrabe am Schirmarm. **Achtung:** Einbauposition des Feder ist wichtig!!!
- 4: **Wichtig:** Schrauben Sie die kleine Inbuschraube in die Führungsschiene am Mast. Hiermit wird die Höchstposition des Gleitwagens am Mast vorgegeben.
- 5: Befestigen Sie die Kunststoffabdeckung auf dem Mast.

## 5. BETRUEBSANLEITUNG

Besuchen Sie auch unsere Webseite: [www.prostor.be](http://www.prostor.be).  
**Video P6:** <http://www.prostor.be/EN/product/Sidepoleumbrella/P6/Video.html>  
**Video P7:** <http://www.prostor.be/EN/product/Sidepoleumbrella/P7/Video.html>.

### 5.1. Öffnen des Sonnenschirme

- 1: Nehmen Sie die Schutzhülle von dem Sonnenschirm.
- 2: Lösen Sie den Drehfeststeller am Gleitwagen und Schieben Sie diesen bis zum Anschlagspunkt nach oben. Es ist wichtig, den Schirm ganz zu öffnen, damit der Bezug perfekt sitzt, und sich keine Wassersäcke bilden können. **Achtung:** Stellen Sie sicher, dass der Schirm keine Gegenstände berührt.
- 3: Drehen Sie den am Drehgeststeller am Gleitwagenfest.

### 5.2. Schließen des Sonnenschirmes

- 1: Lösen Sie den Drehfeststeller am Gleitwagen und lassen Sie den Gleitwagen am Mast herunter gleiten. **Achtung:** Stellen Sie sicher, dass der Schirm keine Gegenstände berührt.
- 2: Drehen Sie den am Drehfeststeller am Gleitwagen fest, wenn der Schirm komplett geschlossen ist.
- 3: Versehen Sie den Schirm mit der Schutzhülle

### 5.3. Aufziehen der Schutzhülle

- 1: Führen Sie die Spitze der Schutzhülle über die Schirme mit Hilfe des eingenähten Handstabes.
- 2: Ziehen Sie die Schutzhülle runter indem Sie um den Schirm laufen.
- 3: Ziehen Sie den Reißverschluss nach unten zu.

### 5.4. Abnehmen der Schutzhülle

- 1: Öffnen Sie den Reißverschluss nach oben.
- 2: Fassen Sie an den eingenähten Handstab, und drücken Sie die Schutzhülle senkrecht nach oben.
- 3: Laufen Sie dabei um den Schirm.

### 5.5. Drehen des Sonnenschirmes um 300° (nur bei Schirm P7)

Sie können den Schirm an der gewünschten Stelle fixieren, indem Sie den Edelstahl Stift in den Drehteller stecken (unterseite der Pfahl) und einrasten lassen.



## 6. WARTUNGSANLEITUNG

### 6.1 Reinigungsanleitung des Stoffes

- Reinigen Sie den Stoff mit lauwarmem Wasser und PH neutraler Seife. Spülen Sie den Stoff anschließend gut aus.
- Lassen Sie den Bezug im freien trocknen. Nicht im Wäschetrockner.
- Den Schirm nicht schließen, wenn der Bezug nicht vollständig getrocknet ist.
- Niemals Scheuermittel oder Hochdruckreiniger verwenden.
- Den Stoff nicht in der Waschmaschine reinigen.
- Verwenden Sie Imprägnierspray um den Bezug wieder wasserabweisend zu versiegeln.

### 6.2. Wartung und Reinigung des Gestells

- Alle beweglichen Teile jährlich mit Silikonspray einsprühen.
- Alle Kunststoffteile oder Aluminium Teile dürfen nur mit Silikonspray gewartet werden.
- Reinigen Sie den Mast und das Gestell je nach Bedarf mit Wasser. In salziger Umgebung ist dies öfters zu tun.
- Überprüfen Sie regelmäßig alle Verschraubungen, und ziehen Sie diese ggf. nach Garantie.
- Prostor bietet folgende Produkte an: 'Prostor Cleaner (starke Textilreiniger) und 'Prostor Rain Guard' (macht Tuch wasserabweisend).

## BESCHRÄNKTE GARANTIE

### 7. GARANTIEBEDINGUNGEN

#### 7.1. Dauer der Garantie

Prostor gewährt auf die Sonnenschirme 2 Jahre ab Rechnungsdatum. Die Garantie des Stoffes und der Elektrik wird durch die jeweiligen Hersteller abgedeckt; Reparaturen unter Garantie, bedeuten nicht, dass sich die Gewährleistungsfrist verlängert.

#### 7.2. Was ist in der Garantie enthalten?

Die Garantie deckt den Versand aller Ersatzteile frei Haus zum Standort des Schirmes.

#### 7.3. Was ist in der Garantie nicht enthalten?

- Schäden, die durch einen Unfall, Fahrlässigkeit, Sturm, Wind, Ansammlung von Wasser, falsche Installation, nicht nach den Wartungsvorschriften entsprechen, falsche Verwendung oder natürliche Alterung entstanden sind.
- Schäden, die durch die Exposition gegenüber gefährlichen atmosphärischen Stoffen verursacht.
- Situationen durch Industrie oder einem hohen Salzgehalt entstanden sind.
- Kleine Farbabweichungen zwischen dem Stoff und dem Farbmuster und zwischen den Komponenten und Profilen, die von dem industriellen Prozess verursacht wurden.
- Schäden an Dritten. Reparaturkosten durch einen Dritten.
- Standard Schutzhülle aus PVC.

### 8. VERFAHREN IM FALL EINER REKLAMATION

**Bitte kontaktieren Sie immer Ihren zertifizierten Prostor Händler!**

Ihr Fachhändler repariert Ihren Sonnenschirm oder wird Ihnen helfen, herauszufinden, welche Teile ersetzt werden müssen. Er wird diese bei Prostor bestellen und die Reparatur so schnell wie möglich durchführen.

**Verfahren bei Ersatzteilen, durch den Händler auszuführen:**

- Füllen Sie unser Rücknahmeformular so vollständig möglich aus, und senden Sie dieses zusammen mit klaren Bildern zu: [info@prostor.be](mailto:info@prostor.be) oder fax +32(56)200135.
- Nach Empfang dieses Formulars bekommen Sie eine Rücknahmenummer zusammen mit der Meldung, ob die Schäden unter Garantie fallen.

#### A. IM GARANTIEFALL:

- Senden wir Ihnen ein Ersatzteil ODER
- Nach Genehmigung durch Prostor senden Sie das Teil zurück. Bitte folgen dieses diesem Verfahren:
  - a. Verpacken Sie den Artikel sorgfältig, und vermerken Sie die Rücknahmenummer sichtbar auf der Verpackung.
  - b. Senden Sie das defekte Teil zu Prostor – Lourdesstraat 84 - 8940 Geluwe - Belgien.
  - c. Nicht vereinbarte Rücksendungen werden verweigert.
  - d. Nach Eingang und Überprüfung der mangelhaften Teile sendet Prostor das reparierte oder ersetzte Teil zurück.

**B. PROSTOR KONTAKTIERT IHNEN WENN DIE SCHÄDEN NICHT UNTER GARANTIE FALLEN.**

# PROSTOR<sup>®</sup>



## SHADE SOLUTIONS

- De waarborgbepalingen zijn onderdeel van de leverings-, betalings-, en verkoopsvoorwaarden.
- Les termes de cette garantie font partie intégrante des conditions de livraison, de paiement et de vente.
- The warranty terms are part of the delivery terms, payment terms and sales conditions.
- Die Garantiebedingungen sind Bestandteil der Lieferbedingungen, Zahlungs- und Verkaufsbedingungen.

Eindcontrole kwaliteitsnummer - Numéro de contrôle final - Final inspection quality number - Endkontrolle Qualitätsnummer

- Stempel - adres verkoper - installateur
- Cachet - adresse revendeur - installateur
- Stamp - address dealer - installer
- Stempel - Adresse Händler - Installateur

PROSTOR - Lourdesstraat 84 - 8940 Geluwe (Belgium) - [www.prostor.be](http://www.prostor.be) - [info@prostor.be](mailto:info@prostor.be)

-17-